

## E2M28 ДВУХСТУПЕНЧАТЫЙ ПЛАСТИНЧАТО-РОТОРНЫЙ НАСОС



Вакуумные двухступенчатые пластинчато-роторные насосы Edwards E2M28 с масляным уплотнением славятся низкой величиной предельного остаточного давления, высокой скоростью откачки, низким уровнем шума и возможностью откачки водяных паров. Для них доступен большой ассортимент аксессуаров для использования насосов в широком спектре процессов и приложений. Для откачки химически агрессивных сред предусмотрена версия FX.

Насосы серии EM имеют прямой привод от электродвигателя через эластичную муфту и вентилятор, закрытый кожухом, который снижает уровень вибрации и повышает безопасность обслуживающего персонала.

### Преимущества конструкции:

- Усовершенствованный гидравлический масляный контур для смазки обеспечивает эффективную смазку даже при высоких газовых нагрузках;
- Когда насос выключается, гидравлически подпружиненный обратный клапан закрывается с падением давления масла в смазочном контуре, обеспечивая защиту от обратного всасывания газа;
- Газобалластный клапан позволяет производить откачку значительного количества водяного пара;
- Полноразмерное смотровое окно для удобной проверки уровня и состояния масла;
- Простота в обслуживании, удобные сервисные наборы;
- Широкий спектр аксессуаров и сопутствующих товаров может быть укомплектован нашими инженерами в соответствии с рекомендациями завода изготовителя.

### Достоинства:

- Низкий уровень шума;
- Два режима работы – режим высокого вакуума и режим высокой производительности;
- Встроенное газобалластное устройство;
- Быстродействующий обратный клапан;
- Две модификации насоса – с однофазным или трёхфазным двигателем;
- Простота ремонта и обслуживания;
- Высокий предельный вакуум;
- Наличие большого количества дополнительных аксессуаров.

### Области применения:

- Аналитическое оборудование;
- Центрифуги;
- Нанесение покрытий;
- Процессы дегазации;
- Дистилляция, экстракция, фильтрация;
- Масс-спектрометрия.

ТЕХНИЧЕСКИЕ ДАННЫЕ	
Производительность 50 Гц 60 Гц	32,2 м <sup>3</sup> /ч (9 л/с) 38,9 м <sup>3</sup> /ч (10,8 л/с)
Быстрота откачки (Pнегор 6602) 50 Гц 60 Гц	27,5 м <sup>3</sup> /ч (7,6 л/с) 33,0 м <sup>3</sup> /ч (9,1 л/с)
Предельное остаточное давление (полное давление)	
без газобалласта	1×10 <sup>-3</sup> мбар (7,5×10 <sup>-4</sup> Торр)
с газобалластом	1,5×10 <sup>-2</sup> мбар (1,1×10 <sup>-2</sup> Торр)
Входное соединение	фланец NW25
Выходное соединение	Штуцер для присоединения гибкого шланга 3/4" BSP / 15 мм
Максимально допустимое давление на входе (с газобалластом)	1,5 бар
Максимально допустимое давление паров воды на входе	30 мбар (23 Торр)
Максимальная скорость откачки паров воды	0,7 кг/ч
Мощность двигателя 50 Гц 60 Гц	0,75 кВт 0,90 кВт
Вес насоса без масла	40 кг
Уровень шума	57 дБА
Объём масла, л	
максимум	1,5
минимум	1,2
Рекомендуемое масло (в комплекте)	Ultragrade 19

### Габаритные размеры пластинчато-роторного насоса E2M28, мм

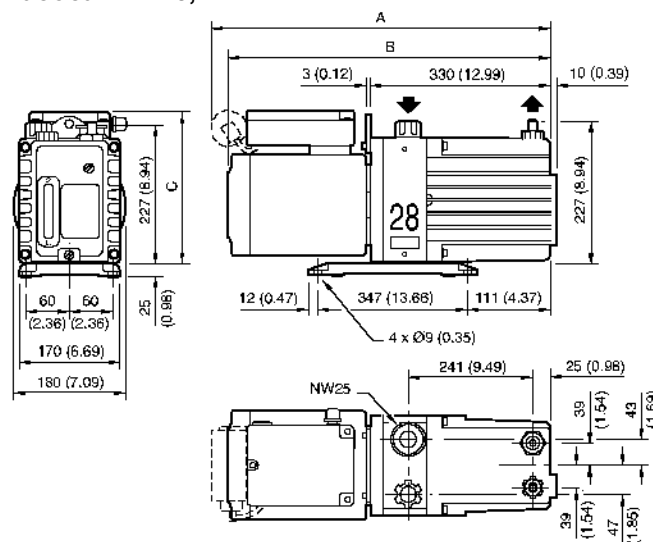

НОМЕР ПО КАТАЛОГУ	A	B	C
A37310940	-	553	217
A37317984	-	582	251

## Кривые быстродействия пластинчатороторного насоса E2M28

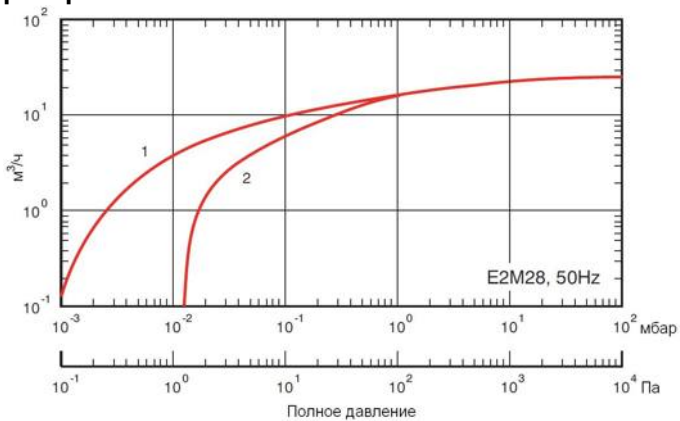

1 50 Гц без газобалласта      2 50 Гц с газобалластом

ИНФОРМАЦИЯ ДЛЯ РАЗМЕЩЕНИЯ ЗАКАЗА	
ОПИСАНИЕ ПРОДУКЦИИ	НОМЕР ПО КАТАЛОГУ
<b>E2M28 насос</b>	
115/200-230 В, 50/60 Гц однофазный	A37317984
380-400В, 50 Гц или 230/480В 60 Гц трехфазный	A37330940
<b>E2M28FX насос*</b>	
115/200-230 В, 50/60 Гц однофазный	A37325984
380-400В, 50 Гц или 230/480В 60 Гц трехфазный	A37343940
ЗАПЧАСТИ	НОМЕР ПО КАТАЛОГУ
В ремонтный набор входят пружины, прокладки, уплотнения и другие принадлежности, которые могут понадобиться для планового технического обслуживания насоса. Набор лопаток может понадобиться при капитальном ремонте.	
Ремонтный набор	A37301131
Набор лопаток	A37301135
ДОПОЛНИТЕЛЬНЫЕ ПРИНАДЛЕЖНОСТИ	НОМЕР ПО КАТАЛОГУ
Кабель питания, 2 м	
Вилка, стандарт – Великобритания	A50505003
Вилка, стандарт – Северная Европа	A50506003
Вилка, стандарт – Северная Америка/Япония	A50507003
без вилки	A50508003
Масловозвратный набор для чистых процессов	A50420000
Переходник с фланцевого соединения NW25 на трубное Ø28 мм	C10520201
EMF30 фильтр масляного тумана	A46233000
Переходник 3/4" BSP / NW25	C10501414
Виброизоляторы (4 шт.)	A24801412

\*Масло Fomblin поставляется отдельно

Дополнительную информацию Вы можете получить у специалистов АО «Интек Аналитика» в Вашем регионе.